

0.6/1kV 及以下乙丙橡皮绝缘橡皮护套

港机用低压卷筒扁电缆

电缆型号

GJEFRB-0.6/1kV

适用范围

产品适用于移动的港口机械如起重机、集装箱吊机等，也可用于行驶大型设备和挖掘机、地面和井下采矿等有较高机械应力的场合。

注：产品在使用过程中不应承受除自身重量外的其它机械应力。

电缆结构

导体

第 5 种镀锡铜导体

绝缘

乙丙橡皮混合物（EPR）

外护套

高强度氯丁橡胶

产品标准

企业标准（根据 DIN VDE 0250 p.813，GB/T 12706.1 等标准制定）

规格范围

3 芯：1.5~185mm²

4 芯：1.5~150mm²

5 芯：1.5~25mm²

7 芯：1.5~4mm²

12 芯：1.5~4mm²

线芯识别

3 芯：●棕 ●蓝 ●黄/绿

4 芯：●棕 ●黑 ●灰 ●黄/绿

5 芯：●棕 ●黑 ●灰 ●黄/绿 ●蓝

7 芯、12 芯：白色线芯+数字编码

外护套颜色

●黑色（或按客户要求）

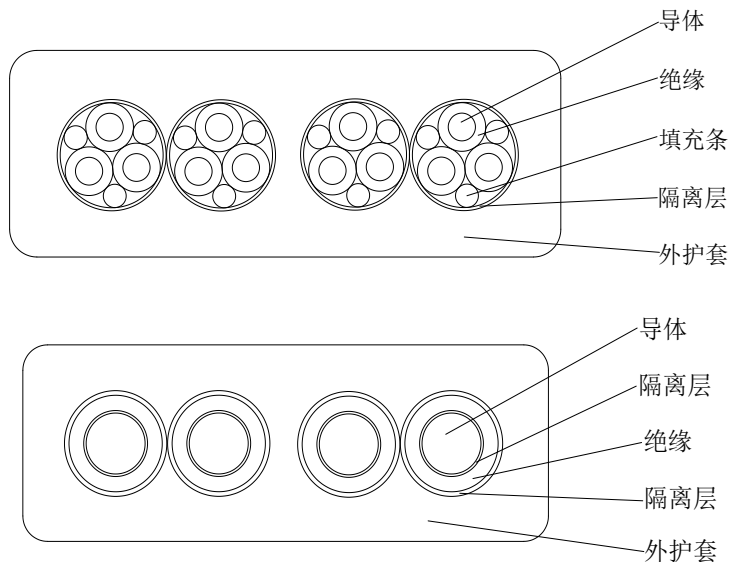

技术参数

额定电压 (U_0/U): 0.6/1kV

导体最高运行温度: +90°C

电缆导体允许短路温度: 不超过 250°C, 持续时间不超过 5 秒。

电缆使用环境温度: -25°C ~ +70°C。当环境温度低于 -25°C 时, 请咨询制造商。

电缆具备单根阻燃、耐臭氧、耐油、耐紫外线和防潮湿等特性。

规格（导体截面积和芯数）不限于样本所列, 更多规格请咨询制造商。

最小弯曲半径

敷设电缆时的环境温度应不低于 0°C, 其最小弯曲半径: 不小于 8D, 其中 D 为电缆外径（当为扁电缆时, D 则为扁电缆的高度）。

敷设方式

穿管敷设、浅槽敷设、电缆沟敷设、隧道敷设等。

产品认证

无

GJEFRB-0.6/1kV 电缆结构参数 表 1

规格 mm ²	导体中单丝 最大直径 mm	电缆外径范围 (宽×高) 最大计算值 mm	电缆 近似重量 kg/km	导体最大允许 拉力 N
3×1.5	0.26	15.3×8.3	222	68
3×2.5	0.26	17.8×9.4	283	113
3×4	0.31	21.0×10.9	415	180
3×6	0.31	24.0×12.0	509	270
3×10	0.41	32.5×14.0	859	450
3×16	0.41	36.8×16.8	1140	720
3×25	0.41	43.5×19.8	1603	1125
3×35	0.41	48.0×21.6	2060	1575
3×50	0.41	56.0×22.0	2805	2250
3×70	0.51	62.0×27.5	3589	3150
3×95	0.51	70.1×30.5	4672	4275
3×120	0.51	75.8×32.9	5624	5400
3×150	0.51	83.5×36.0	6797	6750
3×185	0.51	92.0×39.2	8271	8325

GJEFRB-0.6/1kV 电缆结构参数 表 2

规格 mm ²	导体中单丝 最大直径 mm	电缆外径范围 (宽×高) 最大计算值 mm	电缆 近似重量 kg/km	导体最大允许 拉力 N
4×1.5	0.26	20.8×8.5	298	90
4×2.5	0.26	24.0×9.5	380	150
4×4	0.31	29.0×11.1	557	240
4×6	0.31	32.3×12.5	680	360
4×10	0.41	44.1×15.8	1152	600
4×16	0.41	49.2×17.7	1523	960
4×25	0.41	58.1×19.8	2137	1500
4×35	0.41	64.3×22.5	2739	2100
4×50	0.41	74.2×25.4	3744	3000
4×70	0.51	82.4×27.8	4783	4200
4×95	0.51	92.7×31.0	6213	5700
4×120	0.51	100.7×33.5	7478	7200
4×150	0.51	110.9×36.6	9040	9000

GJEFRB-0.6/1kV 电缆结构参数 表 3

规格 mm ²	导体中单丝 最大直径 mm	电缆外径范围 (宽×高) 最大计算值 mm	电缆 近似重量 kg/km	导体最大允许 拉力 N
5×1.5	0.26	22.8×8.8	331	113
5×2.5	0.26	26.6×9.9	430	188
5×4	0.31	33.0×11.4	644	300
5×6	0.31	36.9×12.5	791	450
5×10	0.41	50.5×16.5	1342	750
5×16	0.41	56.5×17.6	1791	1200
5×25	0.41	67.7×20.5	2538	1875
7×1.5	0.26	31.6×9.1	489	157
7×2.5	0.26	36.7×9.9	632	262
7×4	0.31	46.6×12.5	1028	420
12×1.5	0.26	43.8×15.8	1002	270
12×2.5	0.26	49.8×17.7	1348	450
12×4	0.31	61.7×21.3	2060	720

电缆导体直流电阻 表 4

截面 mm ²	20℃时导体最大直流电阻 Ω/km		截面 mm ²	20℃时导体最大直流电阻 Ω/km	
	裸铜	镀锡		裸铜	镀锡
1	19.5	20.0	50	0.386	0.393
1.5	13.3	13.7	70	0.272	0.277
2.5	7.98	8.21	95	0.206	0.210
4	4.95	5.09	120	0.161	0.164
6	3.30	3.39	150	0.129	0.132
10	1.91	1.95	185	0.106	0.108
16	1.21	1.24	240	0.0801	0.0817
25	0.780	0.795	300	0.0641	0.0654
35	0.554	0.565	400	0.0486	0.0495